

THERMAL SENSOR

LT73 角形チップリニア正温度係数抵抗器 Linear Positive Temp. Coefficient Flat Chip Resistors

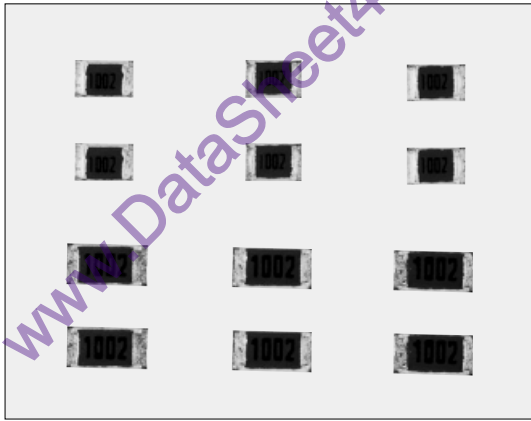

外装色：オレンジ Coating color : Orange

■構造図 Construction

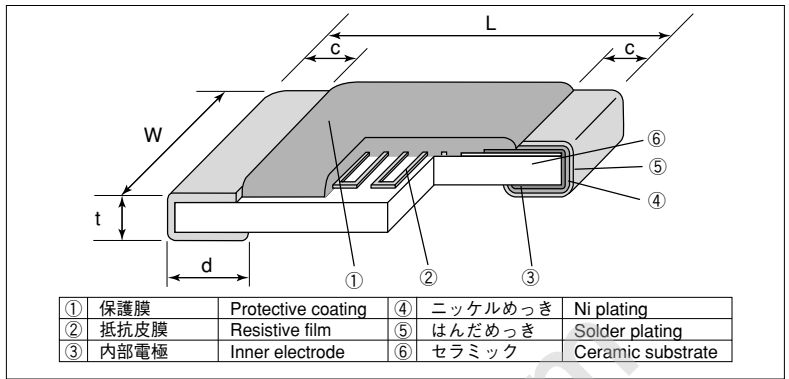

■外形寸法 Dimensions

形名 Type (Inch Size Code)	寸法 Dimensions (mm)					Weight (g) (1000pcs)
	L±0.2	W±0.2	c	d ^{+0.2} _{-0.1}	t±0.1	
2A (0805)	2.0	1.25	0.4±0.2	0.3	0.5	4.54
2B (1206)	3.2	1.6	0.5±0.3	0.4	0.6	9.14

■特長 Features

- 面実装の感温性金属皮膜抵抗器です。
- T.C.R.の種類が+150~+4500×10⁻⁶/Kと豊富です。
- 各種産業機器の温度制御に適します。
- リフロー、フローはんだ付けに対応します。
- SMD thin film resistor with thermo-perceptivity.
- Various T.C.R. +150~+4500×10⁻⁶/K are available.
- Suitable for temperature control in various industrial equipment.
- Suitable for both flow and reflow soldering.

■参考規格 Reference Standard

IEC 60115-8
JIS C 5201-8

■品名構成 Type Designation

例 Example

Old Type	LT73	0150	2B	TD	2kΩ	J		
New Type	LT73		2B	T	TD	202	J	0150
品名 Product Code	抵抗温度係数 T.C.R. (×10 ⁻⁶ /K)	定格電力 Power Rating	端子表面材質 Termination Surface Material	二次加工 Taping	公称抵抗値 Nominal Resistance	抵抗値許容差 Resistance Tolerance	抵抗温度係数 T.C.R. (×10 ⁻⁶ /K)	
		2A:0.1W 2B:0.125W	T:Sn L:Sn/Pb	TD:4mm pitch paper TE:4mm pitch plastic embossed BK:Bulk	3digits	G:±2% J:±5%		

端子表面材質は鉛フリーめっき品が標準となります。
テーピングの詳細については巻末のAPPENDIX Cを参照して下さい。
For further information on taping, please refer to APPENDIX C on the back pages.

■定格 Ratings

形名 Type	定格電力 Power Rating	最高使用電圧 Max. Working Voltage	最高過負荷電圧 Max. Overload Voltage	定格周囲温度 Rated Ambient Temperature	使用温度範囲 Operating Temperature Range	テーピングと包装数/リール Taping & Q'ty/Reel (pcs)	
						TD	TE
2A	0.1W	50V	100V	+70°C	-40°C~+125°C	5,000	4,000
2B	0.125W	75V	150V			5,000	4,000

■抵抗温度係数及び抵抗値範囲 T.C.R. and Resistance Range

抵抗温度係数 T.C.R. (×10 ⁻⁶ /K)	抵抗温度係数許容差 T.C.R. Tolerance	抵抗値範囲(Ω) Resistance Range (E24)		抵抗値許容差 Resistance Tolerance
		2A	2B	
150・250・350・450・500	±100×10 ⁻⁶ /K	2k~24k	2k~51k	G:±2% J:±5%
600・700・800・900	±150×10 ⁻⁶ /K	1k~20k	1k~43k	
1000・1200・1400	±15%	1k~13k	1k~27k	
1600・1800		510~4.7k	1k~10k	
2000・2200・2400	±10%	510~4.7k	510~9.1k	
2600・2800		510~3k	510~6.2k	
3000・3300・3600		510~3k	510~6.2k	
3900		510~3k	510~6.2k	
4200		100~1k	100~2k	
4500		51~510	51~510	

T.C.R.測定温度+25°C~+75°C T.C.R. Measuring Temperature:+25°C~+75°C

定格電圧は√定格電力×公称抵抗値による算出値、又は表中の最高使用電圧のいずれか小さい値が定格電圧となります。

Rated voltage = √Power Rating × Resistance value or Max. working voltage, whichever is lower.

■負荷軽減曲線 Derating Curve

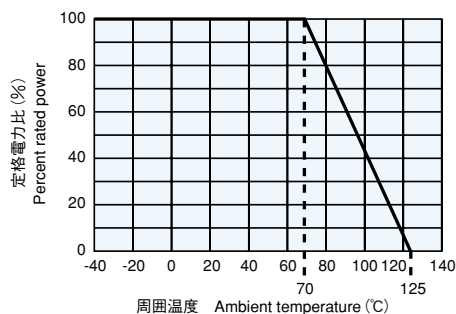

周囲温度70℃以上で使用される場合は、上図負荷軽減曲線に従って、定格電力を軽減してご使用下さい。

For resistors operated at ambient temperature over 70°C, power rating shall be derated in accordance with the above figure.

■性能 Performance

試験項目 Test Items	規格値 Performance Requirement $\Delta R \pm (\% + 0.05 \Omega)$		試験方法 Test Methods
	保証値 Limit	Typ.	
抵抗値 Resistance	規定の許容差内 Within specified tolerance	—	25°C
抵抗温度係数 T.C.R.	規定値内 Within specified T.C.R.	—	+25°C / +75°C
過負荷 (短時間) Overload	1	0.23	定格電圧 × 2.5 倍又は最高過負荷電圧の低い方を 5 秒印加 Rated voltage × 2.5 or Max. overload vol. for 5s, whichever less
はんだ耐熱性 Resistance to soldering heat	1	0.10	260°C ± 5°C, 10s ± 1s
温度急変 Rapid change of temperature	1	0.10	-40°C (30min.) / +125°C (30min.) 5 cycles
耐湿負荷 Moisture resistance	3	0.54	40°C ± 2°C, 90%~95%RH, 1000h 1.5時間 ON / 0.5時間 OFF の周期 1.5h ON / 0.5h OFF cycle
70°Cでの耐久性 Endurance at 70°C	3	0.62	70°C ± 2°C, 1000h 1.5時間 ON / 0.5時間 OFF の周期 1.5h ON / 0.5h OFF cycle
低温放置 Low temperature operation	—	0.05	-40°C, 45min.
高温放置 High temperature exposure	—	0.21	+125°C, 100h

■抵抗温度特性例 Example of Temperature Characteristics

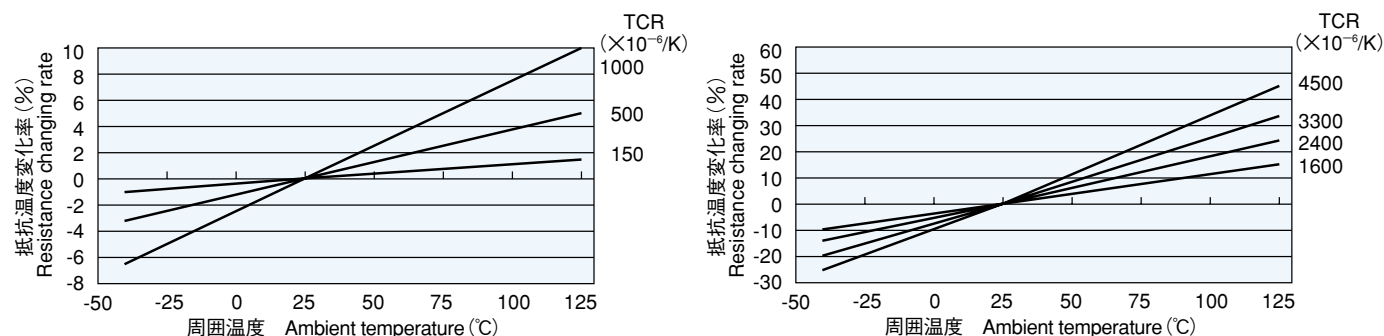

■使用上の注意 Application Notes

プリント基板に実装したチップ部品に、フラックス、汗、唾液等によるイオン性不純物が付着しておりますと耐湿性、耐腐食性などの点で好ましくありません。よって洗浄においてイオン性不純物が残らない様にご配慮下さい。

The washing process is very important to ensure long term reliability because ionic impurity from flux may cause electrolytic corrosion of the metal film.