

Rundsteckverbinder mit Schraubverschluß, IP 67

Locking plugs, IP 67

Connecteurs circulaires verrouillables par vis, IP 67

06.3

11.92

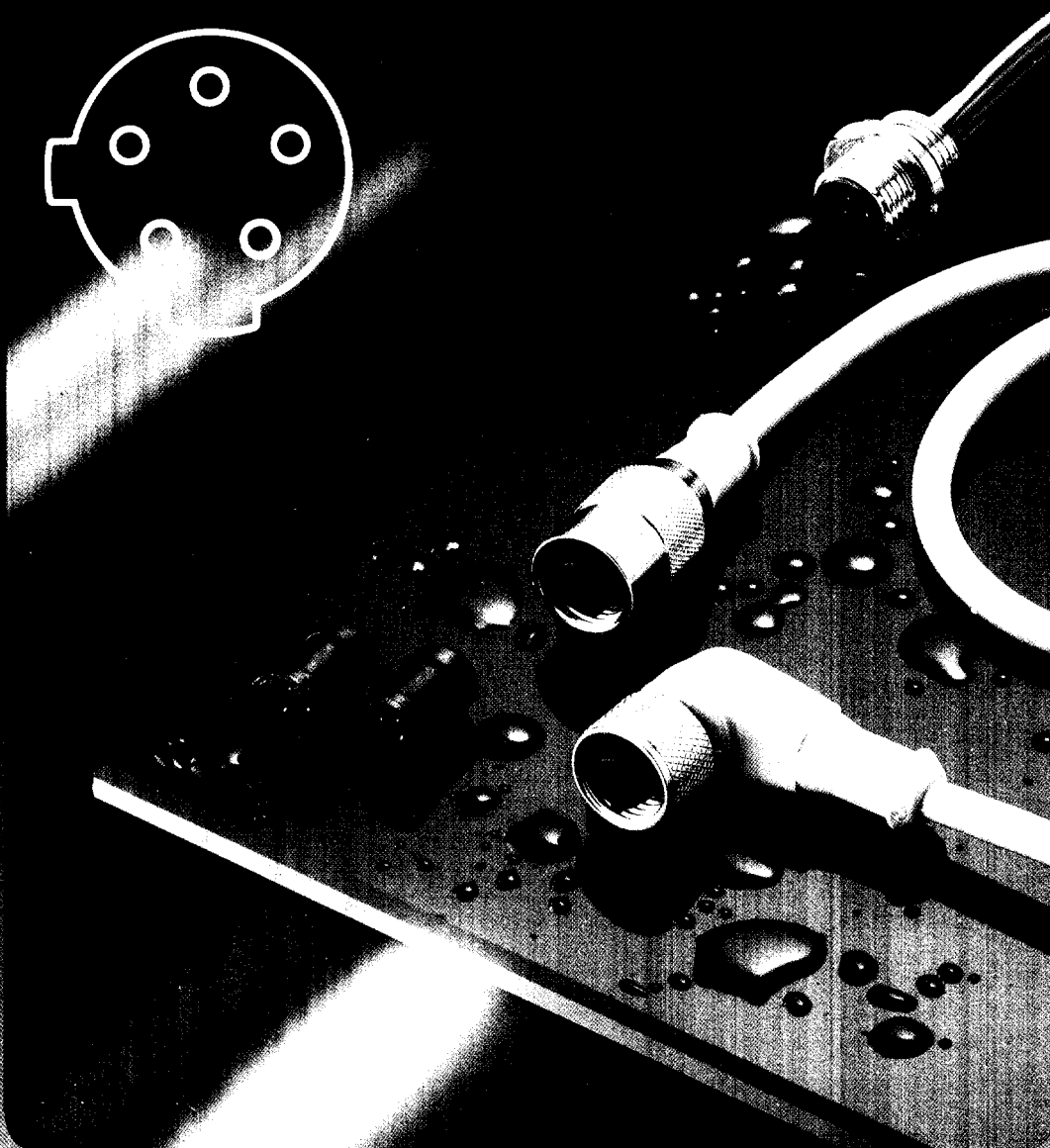

lumberg

Rundsteckverbinder mit Schraubverschluß, IP 67

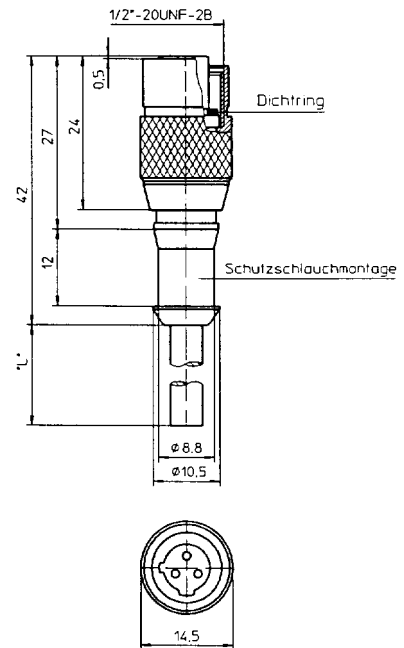
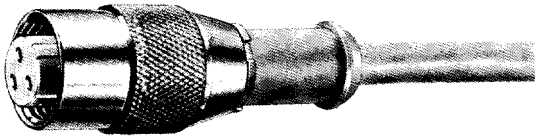

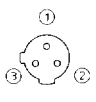
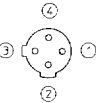
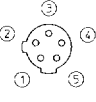
Typ Type Type	Polzahl Poles Pôles	Kontaktbelegung Wiring diagram Afféctation des contacts		Leitungsaufbau Cable specification Spécification de câble			
		Farbkennung Colour Couleur	Leiter Lead Ame	Mantel Outer jacket Enveloppe extérieure		Werkstoff Material Matériel	
				AWG	mm ²		Ø mm
RKT 3 U-18/2.0 m*	3	 1 = grün, green, vert 2 = rot/schwarz, red/black, rouge/noir 3 = rot/weiß, red/white, rouge/blanc	22	≈ 0.34 (19 x Ø 0.16 mm)	5.0	PVC	
RKT 4 U-74/2.0 m*	4	 1 = rot/schwarz, red/black, rouge/noir 2 = rot/weiß, red/white, rouge/blanc 3 = rot, red, rouge 4 = grün, green, vert	22	≈ 0.34 (26 x Ø 0.13 mm)	5.0	SJTO	
RKT 5 U-73/2.0 m*	5	 1 = rot/weiß, red/white, rouge/blanc 2 = rot, red, rouge 3 = grün, green, vert 4 = rot/gelb, red/yellow, rouge/jaune 5 = rot/schwarz, red/black, rouge/noir	22	≈ 0.34 (26 x Ø 0.13 mm)	5.2	SJTO	

- * Standardlängen: **2,0 m, 5,0 m, 7,5 m** und **10,0 m**. Andere Kabellängen oder Leitungsaufbauten auf Anfrage.
- * Standard lengths: **2.0 m, 5.0 m, 7.5 m** and **10.0 m**. Other cable lengths or cable specifications on request.
- * Longueurs standard: **2,0 m, 5,0 m, 7,5 m** et **10,0 m**. Autres longueurs de câble ou type de câble sur demande.

Typenerklärung / Bestellbeispiel · Type declaration / example · Composition de la référence / exemple de commande:

RKT 3 U - 18 / 2.0 m *

Kupplung Female plug Fiche femelle	Polzahl Poles Nombre de contact	Spezialcodierung Special locating Codage special	Leitungsaufbau (Kabelformat/Werkstoff) Cable specification Type de câble (matière, brins)	Leitungslänge (Bei Bestellung unbedingt angeben) Length (When ordering please declare) Longueur (à indiquer impérativement)
--	---------------------------------------	--	---	--

RKT 3 U ... RKT 5 U

Kupplung mit angespritztem Kabel,
Griffkörper ermöglicht nachträgliche Schutzschlauch-
montage

Leiterfarbkennung in **US-Version**

Technische Daten:

1. **Anwendungsklasse:** HNA nach DIN 400 40
(- 25 °C / + 90 °C / ≤ 100 % rF)
2. **Werkstoffe:**
 - Kontaktträger: TPU (Thermoplastisches Polyurethan-Elastomer), selbstverlöschend
 - Kontakt: CuZn, unternickelt und 0,8 µm vergoldet
 - Griffkörper: TPU (Thermoplastisches Polyurethan-Elastomer), selbstverlöschend, gelb
 - Rändelmutter: CuZn, vernickelt
 - O-Ring: Viton
3. **Mechanische Daten:**
 - Schutzart: IP 67
(nur im verschraubten Zustand mit dem dazugehörigen Stecker)

Gute Chemikalien- und Ölbeständigkeit
4. **Elektrische Daten:**
 - Durchgangswiderstand: ≤ 5 m Ω
 - Strombelastbarkeit: 4 A
 - Betriebsspannung: 300 V AC
 - Prüfspannung: 2 KV eff. / 60 s.
 - Isolationswiderstand: > 10⁹ Ω

RKT 3 U ... RKT 5 U

Female plug with moulded cable,
protective hose optional
Colour code of leads in **American version**

Technical data:

1. **Application class:** HNA acc. to DIN 400 40
(- 25 °C / + 90 °C / ≤ 100 % rF)
2. **Materials:**
 - Moulded body: TPU (Thermoplastic Polyurethan-Elastomere), self-extinguishing
 - Contact: CuZn, pre-nickeled and 0.8 microns gold-plated
 - Body: TPU (Thermoplastic Polyurethan-Elastomere), self-extinguishing, yellow
 - Locking nut: CuZn, brass, nickeled
 - O-Ring: Viton
3. **Mechanical data:**
 - Protection: IP 67
(only in fully locked position with it's plug)

Good chemicals and oil resistance
4. **Electrical data:**
 - Contact resistance: ≤ 5 m Ω
 - Nominal power: 4 A
 - Nominal voltage: 300 V AC
 - Test voltage: 2 KV eff. / 60 s.
 - Isolation resistance: > 10⁹ Ω

RKT 3 U ... RKT 5 U

Fiche femelle avec câble confectionné,
corps extérieur rends possible un assemblage
supplémentaire d'une gaine protectrice
Codage en couleur des âmes selon **version américaine**

Caractéristiques techniques:

1. **Classe d'utilisation:** HNA suivant DIN 400 40
(- 25 °C / + 90 °C / ≤ 100 % rF)
2. **Matériaux:**
 - Corps isolant: TPU (Elastomère-polyuréthane thermoplastique), autoextinguible
 - Contact: CuZn, sous-nickelé et doré à 0,8 µm
 - Corps extérieur: TPU (Elastomère-polyuréthane thermoplastique), autoextinguible, jaune
 - Écrou: CuZn, nickelé
 - Joint annulaire: Viton
3. **Caractéristiques mécaniques:**
 - Protection: IP 67
(uniquement à l'état raccordé et vissé sur un prolongateur de la même série)

Stabilité bonne contre chimiques et huile
4. **Caractéristiques électriques:**
 - Resistance de contact: ≤ 5 m Ω
 - Courant nominal: 4 A
 - Tension nominale: 300 V AC
 - Tension de claquage: 2 KV eff. pendant 60 secondes
 - Résistance d'isolement: > 10⁹ Ω

Rundsteckverbinder mit Schraubverschluß, IP 67

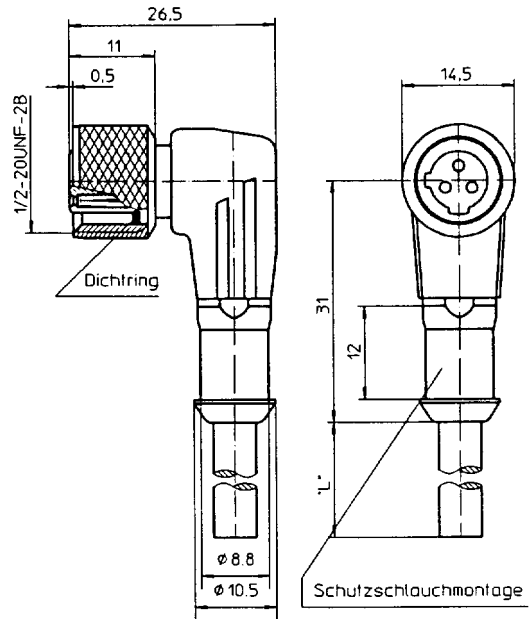
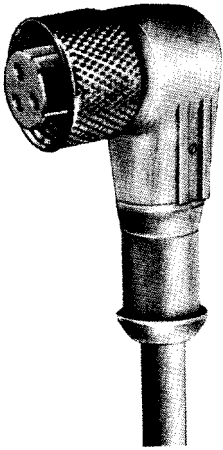

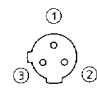
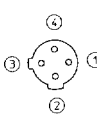
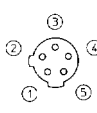
Typ Type Type	Kontaktbelegung Wiring diagram Afféctation des contacts		Leitungsaufbau Cable specification Spécification de câble			
	Polzahl Poles Pôles	Farbkennung Colour Couleur	Leiter Lead Ame		Mantel Outer jacket Enveloppe extérieure	
			AWG	mm ²	Ø mm	Werkstoff Material Matériau
RKWT 3 U-18/2.0 m*	3	 <p>1 = grün, green, vert 2 = rot/schwarz, red/black, rouge/noir 3 = rot/weiß, red/white, rouge/noir</p>	22	≈ 0.34 (19 x Ø 0.16 mm)	5.0	PVC
RKWT 4 U-74/2.0 m*	4	 <p>1 = rot/schwarz, red/black, rouge/noir 2 = rot/weiß, red/white, rouge/blanc 3 = rot, red, rouge 4 = grün, green, vert</p>	22	≈ 0.34 (26 x Ø 0.13 mm)	5.0	SJTO
RKWT 5 U-73/2.0 m*	5	 <p>1 = rot/weiß, red/white, rouge/blanc 2 = rot, red, rouge 3 = grün, green, vert 4 = rot/gelb, red/yellow, rouge/jaune 5 = rot/schwarz, red/black, rouge/noir</p>	22	≈ 0.34 (26 x Ø 0.13 mm)	5.2	SJTO

* Standardlängen: 2,0 m, 5,0 m, 7,5 m und 10,0 m. Andere Kabellängen oder Leitungsaufbauten auf Anfrage.

* Standard lengths: 2.0 m, 5.0 m, 7.5 m and 10.0 m. Other cable lengths or cable specifications on request.

* Longueurs standard: 2,0 m, 5,0 m, 7,5 m et 10,0 m. Autres longueurs de câble ou type de câble sur demande.

Typenerklärung / Bestellbeispiel · Type declaration / example · Composition de la référence / exemple de commande:

RKWT 3 U - 18 / 2.0 m *

Kupplung	Polzahl	Spezialcodierung	Leitungsaufbau (Kabelfabrikat./Werkst.)	Leitungslänge
Female plug	Poles	Special locating	Cable specification	(Bei Bestellung unbedingt angeben)
Fiche femelle	Nombre de contact	Codage special	Type de câble (matière, brins)	Length (When ordering please declare)
				Longueur (à indiquer impérativement)

Locking plugs, IP 67 · Connecteurs circulaires verrouillables par vis, IP 67
RKWT 3 U... RKWT 5 U

Winkelkupplung mit angespritztem Kabel,
Griffkörper ermöglicht nachträgliche Schutzschlauch-
montage
Leiterfarbkennung in **US-Version**

Technische Daten:

1. **Anwendungsklasse:** HNA nach DIN 40040
(-25 °C / +90 °C / ≤ 100 % rF)
2. **Werkstoffe:**
 - Kontaktträger: TPU (Thermoplastisches Polyurethan-Elastomer), selbstverlöschend
 - Kontakt: CuZn, unternickelt und 0,8 µm vergoldet
 - Griffkörper: TPU (Thermoplastisches Polyurethan-Elastomer), selbstverlöschend, gelb
 - Rändelmutter: CuZn, vernickelt
 - O-Ring: Viton
3. **Mechanische Daten:**
 - Schutzart: IP 67
(nur im verschraubten Zustand mit dem dazugehörigen Stecker)

Gute Chemikalien- und Ölbeständigkeit
4. **Elektrische Daten:**
 - Durchgangswiderstand: ≤ 5 m Ω
 - Strombelastbarkeit: 4 A
 - Betriebsspannung: 300 V AC
 - Prüfspannung: 2 KV eff. / 60 s.
 - Isolationswiderstand: > 10⁹ Ω

RKWT 3 U... RKWT 5 U

Female plug with moulded cable, angle type,
protective hose optional
Colour code of leads in **American version**

Technical data:

1. **Application class:** HNA acc. to DIN 40040
(-25 °C / +90 °C / ≤ 100 % rF)
2. **Materials:**
 - Moulded body: TPU (Thermoplastic Polyurethan-Elastomere), self-extinguishing
 - Contact: CuZn, pre-nickelated and 0.8 microns gold-plated
 - Body: TPU (Thermoplastic Polyurethan-Elastomere), self-extinguishing, yellow
 - Locking nut: CuZn, brass, nickelated
 - O-Ring: Viton
3. **Mechanical data:**
 - Protection: IP 67
(only in fully locked position with it's plug)

Good chemicals and oil resistance
4. **Electrical data:**
 - Contact resistance: ≤ 5 m Ω
 - Nominal power: 4 A
 - Nominal voltage: 300 V AC
 - Test voltage: 2 KV eff. / 60 s.
 - Isolation resistance: > 10⁹ Ω

RKWT 3 U... RKWT 5 U

Fiche femelle avec câble confectionné, coudée,
corps extérieur rends possible un assemblage
supplémentaire d'une gaine protectrice
Codage en couleur des âmes selon **version américaine**





Caractéristiques techniques:

1. **Classe d'utilisation:** HNA suivant DIN 40040
(-25 °C / +90 °C / ≤ 100 % rF)
2. **Matériaux:**
 - Corps isolant: TPU (Elastomère-polyuréthane thermoplastique), autoextinguible
 - Contact: CuZn, sous-nickelé et doré à 0,8 µm
 - Corps extérieur: TPU (Elastomère-polyuréthane thermoplastique), autoextinguible, jaune
 - Écrou: CuZn, nickelé
 - Joint annulaire: Viton
3. **Caractéristiques mécaniques:**
 - Protection: IP 67
(uniquement à l'état raccordé et vissé sur un prolongateur de la même série)

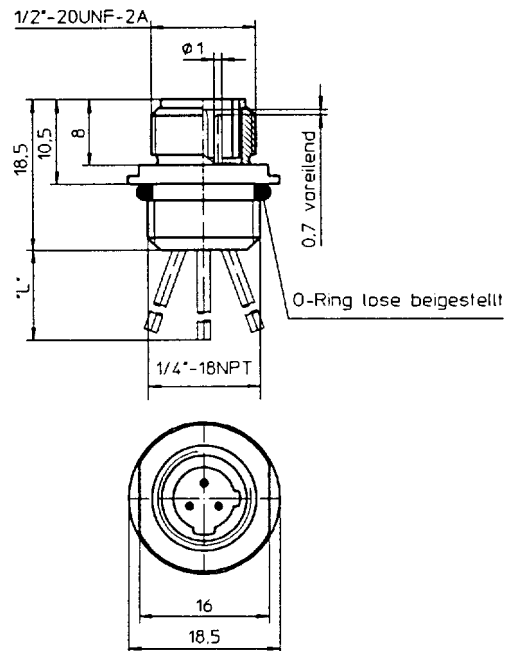
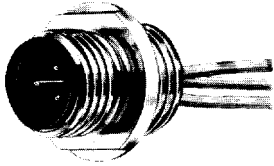
Stabilité bonne contre chimiques et huile
4. **Caractéristiques électriques:**
 - Resistance de contact: ≤ 5 m Ω
 - Courant nominal: 4 A
 - Tension nominale: 300 V AC
 - Tension de claquage: 2 KV eff. pendant 60 secondes
 - Resistance d'isolement: > 10⁹ Ω

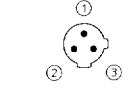
Rundsteckverbinder mit Schraubverschluß, IP 67

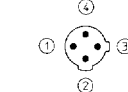

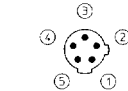
Typ Type Type		Kontaktbelegung Wiring diagram Afféctation des contacts			Leiter Lead Ame	
		Polzahl Poles Pôles	Farbkennung Colour Couleur		AWG	mm ²
RSF 3 U/0.5 m*		3	 Kontakt 1 voreilend contact 1 leading Contact 1 en avant	1 = grün, green, vert 2 = rot/schwarz, red/black, rouge/noir 3 = rot/weiß, red/white, rouge/blanc	22	≈ 0.34
RSF 4 U/0.5 m*		4	 Kontakt 4 voreilend contact 4 leading Contact 4 en avant	1 = rot/schwarz, red/black, rouge/noir 2 = rot/weiß, red/white, rouge/blanc 3 = rot, red, rouge 4 = grün, green, vert	22	≈ 0.34
RSF 5 U/0.5 m*		5	 Kontakt 3 voreilend contact 3 leading Contact 3 en avant	1 = rot/weiß, red/white, rouge/blanc 2 = rot, red, rouge 3 = grün, green, vert 4 = rot/gelb, red/yellow, rouge/jaune 5 = rot/schwarz, red/black, rouge/noir	22	≈ 0.34

- * Standardlänge: 0,5 m. Andere Kabellängen oder Leitungsaufbauten auf Anfrage.
- * Standard length: 0.5 m. Other cable lengths or cable specifications on request.
- * Longueurs standard: 0,5 m. Autres longueurs de câble ou type de câble sur demande.

Typenerklärung / Bestellbeispiel · Type declaration / example · Composition de la référence / exemple de commande:

RSF 3 U / 0.5 m*

Stecker	Polzahl	Spezialcodierung	Leiterlänge (Bei Bestellung unbedingt angeben)
Plug	Poles	Special locating	Length (When ordering please declare)
Fiche mâle	Nombre de contact	Codage special	Longueur (à indiquer impérativement)

RSF 3 U ... RSF 5 U

Einbaustecker für Frontmontage,
Gewinde einbauseitig 1/4" 18 NPT,
konfektioniert mit Schaltlitze „L“ = 0,5 m,
Leiterfarbkennung in **US-Version**

Technische Daten:

1. **Anwendungsklasse:** HNE nach DIN 40040
(-25 °C / +90 °C / ≤ 100 % rF)
2. **Werkstoffe:**
Kontaktträger: PA 6.6, selbstverlöschend
Kontakt: CuZn, unternickelt und 0,8 µm vergoldet
Gehäuse: CuZn, vernickelt
Dichtring: Viton
3. **Mechanische Daten:**
Schutzart: IP 67
(nur im verschraubten Zustand mit der dazugehörigen Kupplung)
4. **Elektrische Daten:**
Strombelastbarkeit: 4 A
Betriebsspannung: 300 V AC
(Leiteranschlußbereich vergossen)
Prüfspannung: 2 KV eff. / 60 s.
Isolationswiderstand: > 10⁹Ω

RSF 3 U ... RSF 5 U

Chassis plug, front mounting,
thread chassis side 1/4" 18 NPT,
with wire ends „L“ = 0.5 m,
Colour code of leads in **American version**

Technical data:

1. **Application class:** HNE acc. to DIN 40040
(-25 °C / +90 °C / ≤ 100 % rF)
2. **Materials:**
Moulded body: PA 6.6, self-extinguishing
Contact: CuZn, pre-nickel
and 0.8 microns gold-plated
Chassis plug housing: CuZn, brass, nickel
Ring: Viton
3. **Mechanical data:**
Protection: IP 67
(only in fully locked position with it's socket)
4. **Electrical data:**
Nominal power: 4 A
Nominal voltage: 300 V AC
(solder contacts potted with epoxy)
Test voltage: 2 KV eff. / 60 s.
Isolation resistance: > 10⁹Ω

RSF 3 U ... RSF 5 U

Embase chassis mâle pour appareil pour assemblage de
front, pas de vis côte chassis 1/4" 18 NPT,
avec extrémités „L“ = 0,5 m,
Codage en couleur des âmes selon **version américaine**

Caractéristiques techniques:

1. **Classe d'utilisation:** HNE suivant DIN 40040
(-25 °C / +90 °C / ≤ 100 % rF)
2. **Matériaux:**
Corps isolant: PA 6.6, autoextinguible
Contact: CuZn, sous-nickelé et doré à 0,8 µm
Boîtier: CuZn, nickelé
Joint annulaire: Viton
3. **Caractéristiques mécaniques:**
Protection: IP 67
(uniquement à l'état raccordé et vissé sur un prolongateur de la même série)
4. **Caractéristiques électriques:**
Courant nominal: 4 A
Tension nominale: 300 V AC
(noyé dans la resine)
Tension de claquage: 2 KV eff. pendant 60 secondes
Résistance d'isolement: > 10⁹Ω

Rundsteckverbinder mit Schraubverschluß, IP 67

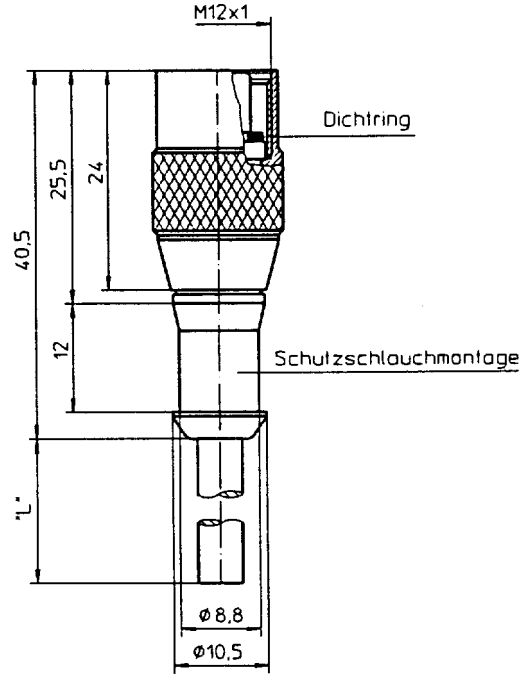
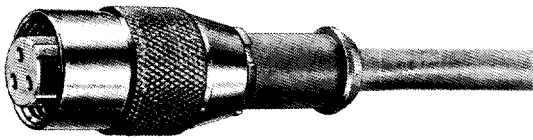

Typ Type Type	Kontaktbelegung Wiring diagram Afféctation des contacts		Leitungsaufbau Cable specification Spécification de câble		
	Polzahl Poles Pôles	Farbkennung Colour Couleur	Leiter Lead Ame	Mantel Outer jacket Enveloppe extérieure	
			mm ²	Ø mm	Werkstoff Material Matériel
RKT 3 U/12-19/2.0 m*	3	 <p>1 = gelb/grün, yellow/green, jaune/vert 2 = schwarz, black, noir 3 = blau, blue, bleu</p>	0.50 (16 x Ø 0.20 mm)	5.5	PVC

- * Standardlängen: 2,0 m, 5,0 m, 7,5 m und 10,0 m. Andere Kabellängen oder Leitungsaufbauten auf Anfrage.
- * Standard lengths: 2.0 m, 5.0 m, 7.5 m and 10.0 m. Other cable lengths or cable specifications on request.
- * Longueurs standard: 2,0 m, 5,0 m, 7,5 m et 10,0 m. Autres longueurs de câble ou type de câble sur demande.

Typenerklärung / Bestellbeispiel · Type declaration / example · Composition de la référence / exemple de commande:

RKT 3 U/12 - 19 / 2.0 m *

Kupplung	Polzahl	Spezialcodierung	Leitungsaufbau (Kabelfspezifikation/Werkstoff)	Leitungslänge
Female plug	Poles	Special locating	Cable specification	(Bei Bestellung unbedingt angeben)
Fiche femelle	Nombre de contact	Codage special	Type de câble (matière, brins)	Length (When ordering please declare)
				Longueur (à indiquer impérativement)

Locking plugs, IP 67 · Connecteurs circulaires verrouillables par vis, IP 67
RKT 3 U/12...

Kupplung mit angespritztem Kabel, Rändelmutter mit Gewinde M 12 × 1, Griffkörper ermöglicht nachträgliche Schutzschlauchmontage
Leiterfarbkennung nach **Euro-Norm**

Technische Daten:

- Anwendungsklasse:** HNA nach DIN 400 40
(- 25 °C / + 90 °C / ≤ 100 % rF)
 - Werkstoffe:**
 - Kontaktträger: TPU (Thermoplastisches Polyurethan-Elastomer), selbstverlöschend
 - Kontakt: CuZn, unternickelt und 0,8 µm vergoldet
 - Griffkörper: TPU (Thermoplastisches Polyurethan-Elastomer), selbstverlöschend, orange
 - Rändelmutter: CuZn, vernickelt
 - O-Ring: Viton
 - Mechanische Daten:**
 - Schutzart: IP 67
(nur im verschraubten Zustand mit dem dazugehörigen Stecker)
 - Elektrische Daten:**
 - Durchgangswiderstand: ≤ 5 m Ω
 - Strombelastbarkeit: 4 A
 - Betriebsspannung: 300 V AC
 - Prüfspannung: 2 KV eff. / 60 s.
 - Isolationswiderstand: > 10⁹ Ω
- Gute Chemikalien- und Ölbeständigkeit**

RKT 3 U/12...

Female plug with moulded cable, locking nut with thread M 12 × 1, protective hose optional
Colour code of leads in **European version**

Technical data:

- Application class:** HNA acc. to DIN 400 40
(- 25 °C / + 90 °C / ≤ 100 % rF)
 - Materials:**
 - Moulded body: TPU (Thermoplastic Polyurethan-Elastomere), self-extinguishing
 - Contact: CuZn, pre-nickeléd and 0.8 microns gold-plated
 - Body: TPU (Thermoplastic Polyurethan-Elastomere), self-extinguishing, orange
 - Locking nut: CuZn, brass, nickeléd
 - O-Ring: Viton
 - Mechanical data:**
 - Protection: IP 67
(only in fully locked position with it's plug)
 - Electrical data:**
 - Contact resistance: ≤ 5 m Ω
 - Nominal power: 4 A
 - Nominal voltage: 300 V AC
 - Test voltage: 2 KV eff. / 60 s.
 - Isolation resistance: > 10⁹ Ω
- Good chemicals and oil resistance**

RKT 3 U/12...

Fiche femelle avec câble confectionné, écrou avec pas de vis M 12 × 1, corps extérieur rends possible un assemblage supplémentaire d'une gaine protectrice
Codage en couleur des âmes selon **version europeane**

Caractéristiques techniques:

- Classe d'utilisation:** HNA suivant DIN 400 40
(- 25 °C / + 90 °C / ≤ 100 % rF)
 - Matériaux:**
 - Corps isolant: TPU (Elastomère-polyuréthane thermoplastique), autoextinguible
 - Contact: CuZn, sous-nickelé et doré à 0,8 µm
 - Corps extérieur: TPU (Elastomère-polyuréthane thermoplastique), autoextinguible, orange
 - Écrou: CuZn, nickeléd
 - Joint annulaire: Viton
 - Caractéristiques mécaniques:**
 - Protection: IP 67
(uniquement à l'état raccordé et vissé sur un prolongateur de la même série)
 - Caractéristiques électriques:**
 - Resistance de contact: ≤ 5 m Ω
 - Courant nominal: 4 A
 - Tension nominale: 300 V AC
 - Tension de claquage: 2 KV eff. pendant 60 secondes
 - Résistance d'isolement: > 10⁹ Ω
- Stabilité bonne contre chimiques et huile**

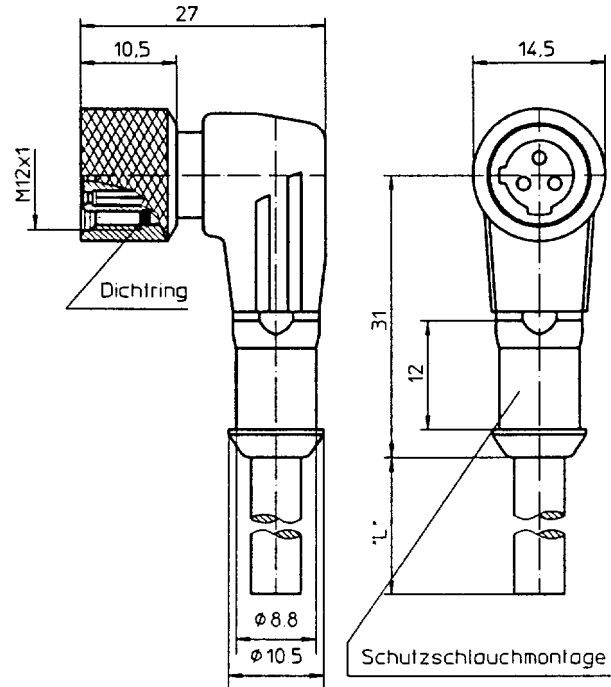
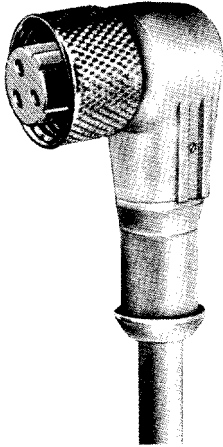
Rundsteckverbinder mit Schraubverschluss, IP 67

Typ Type Type	Kontaktbelegung Wiring diagram Afféctation des contacts		Leitungsaufbau Cable specification Spécification de câble		
	Polzahl Poles Pôles	Farbkennung Colour Couleur	Leiter Lead Ame	Mantel Outer jacket Enveloppe extérieure	
			mm ²	\varnothing mm	Werkstoff Material Matériau
RKWT 3 U/12-19/2.0 m*	3	 <p>1 = gelb/grün, yellow/green, jaune/vert 2 = schwarz, black, noir 3 = blau, blue, bleu</p>	0.50 (16 x \varnothing 0.20 mm)	5.5	PVC

- * Standardlängen: **2,0 m, 5,0 m, 7,5 m** und **10,0 m**. Andere Kabellängen oder Leitungsaufbauten auf Anfrage.
- * Standard lengths: **2.0 m, 5.0 m, 7.5 m** and **10.0 m**. Other cable lengths or cable specifications on request.
- * Longueurs standard: **2,0 m, 5,0 m, 7,5 m** et **10,0 m**. Autres longueurs de câble ou type de câble sur demande.

Typenerklärung / Bestellbeispiel · Type declaration / example · Composition de la référence / exemple de commande:
RKWT 3 U/12 - 19 / 2.0 m *

Kupplung	Polzahl	Spezialcodierung	Leitungsaufbau (Kabelspezifikation/Werkstoff)	Leitungslänge
Female plug	Poles	Special locating	Cable specification	(Bei Bestellung unbedingt angeben)
Fiche femelle	Nombre de contact	Codage special	Type de câble (matière, brins)	Length (When ordering please declare)
				Longueur (à indiquer impérativement)

Locking plugs, IP 67 · Connecteurs circulaires verrouillables par vis, IP 67
RKWT 3 U/12...

Winkelkupplung mit angespritztem Kabel,
selbstsichernde Rändelmutter mit Gewinde M 12 x 1,
Griffkörper ermöglicht nachträgliche
Schutzschlauchmontage
Leiterfarbkennung in **Euro-Norm**

Technische Daten:

- Anwendungsklasse:** HNA nach DIN 40040
(-25 °C / +90 °C / ≤ 100 % rF)
- Werkstoffe:**
 - Kontaktträger: TPU (Thermoplastisches Polyurethan-Elastomer), selbstverlöschend
 - Kontakt: CuZn, unternickelt und 0,8 µm vergoldet
 - Griffkörper: TPU (Thermoplastisches Polyurethan-Elastomer), selbstverlöschend, orange
 - Rändelmutter: CuZn, vernickelt
 - O-Ring: Viton
- Mechanische Daten:**
 - Schutzart: IP 67
(nur im verschraubten Zustand mit dem dazugehörigen Stecker)
- Elektrische Daten:**
 - Durchgangswiderstand: ≤ 5 mΩ
 - Strombelastbarkeit: 4 A
 - Betriebsspannung: 300 V AC
 - Prüfspannung: 2 KV eff. / 60 s.
 - Isolationswiderstand: > 10⁹Ω

Gute Chemikalien- und Ölbeständigkeit

RKWT 3 U/12...

Female plug with moulded cable, angle type,
screw locking with (auto) securing safety nut
thread M 12 x 1, protective hose optional
Colour code of leads in **European version**

Technical data:

- Application class:** HNA acc. to DIN 40040
(-25 °C / +90 °C / ≤ 100 % rF)
- Materials:**
 - Moulded body: TPU (Thermoplastic Polyurethan-Elastomere), self-extinguishing
 - Contact: CuZn, pre-nickeléd and 0.8 microns gold-plated
 - Body: TPU (Thermoplastic Polyurethan-Elastomere), self-extinguishing, orange
 - Locking nut: CuZn, brass, nickeléd
 - O-Ring: Viton
- Mechanical data:**
 - Protection: IP 67
(only in fully locked position with it's plug)
- Electrical data:**
 - Contact resistance: ≤ 5 mΩ
 - Nominal power: 4 A
 - Nominal voltage: 300 V AC
 - Test voltage: 2 KV eff. / 60 s.
 - Isolation resistance: > 10⁹Ω

Good chemicals and oil resistance

RKWT 3 U/12...

Fiche femelle avec câble confectionné, coudée,
écrou auto-bloquant avec pas de vis M 12 x 1,
corps extérieur rends possible un assemblage
supplémentaire d'une gaine protectrice
Codage en couleur des âmes selon **version europeane**

Caractéristiques techniques:

- Classe d'utilisation:** HNA suivant DIN 40040
(-25 °C / +90 °C / ≤ 100 % rF)
- Matériaux:**
 - Corps isolant: TPU (Elastomère-polyréthane thermoplastique), autoextinguible
 - Contact: CuZn, sous-nickeléd et doré à 0,8 µm
 - Corps extérieur: TPU (Elastomère-polyréthane thermoplastique), autoextinguible, orange
 - Écrou: CuZn, nickeléd
 - Joint annulaire: Viton
- Caractéristiques mécaniques:**
 - Protection: IP 67
(uniquement à l'état raccordé et vissé sur un prolongateur de la même série)
- Caractéristiques électriques:**
 - Resistance de contact: ≤ 5 mΩ
 - Courant nominal: 4 A
 - Tension nominale: 300 V AC
 - Tension de claquage: 2 KV eff. pendant 60 secondes
 - Résistance d'isolement: > 10⁹Ω

Stabilité bonne contre chimiques et huile

Rundsteckverbinder mit Schraubverschluß, IP 67

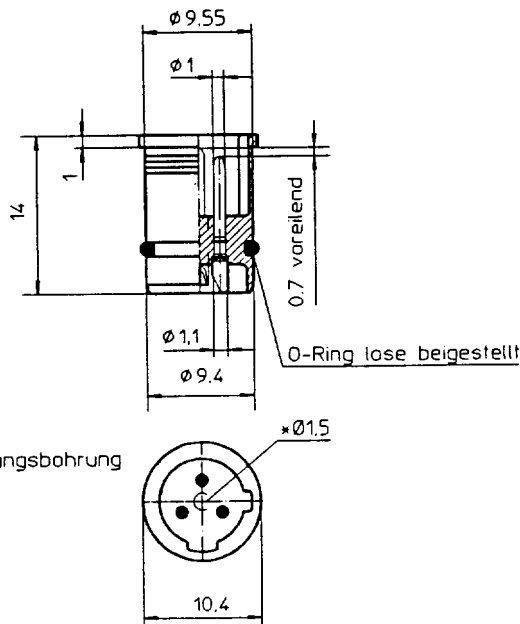



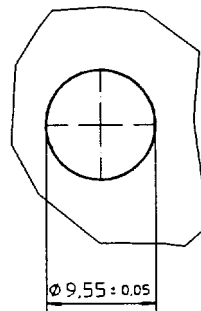

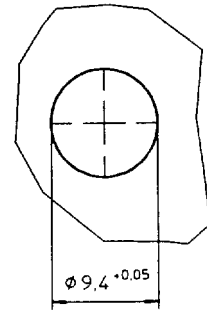

Einbauöffnung mit O-Ring

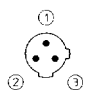

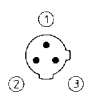
Einbauöffnung ohne O-Ring



Typ Type Type		Polzahl Poles Pôles		Schaft- \varnothing Shaft- \varnothing Boîtier \varnothing	Entlüftungsbohrung \varnothing Ventilation hole \varnothing Aération \varnothing
RSE 3 U		3		9.55 mm / 9.4 mm	—
RSE 3 UL		3		9.55 mm / 9.4 mm	1.5 mm
RSE 4 U		4		9.55 mm / 9.4 mm	—
RSE 5 U		5		9.55 mm / 9.4 mm	—

Typenerklärung / Bestellbeispiel · Type declaration / example · Composition de la référence / exemple de commande:

RSE 3 U

Stecker
Plug
Fiche mâle

Polzahl
Poles
Nombre de contact

Spezialcodierung
Special locating
Codage special

Locking plugs, IP 67 · Connecteurs circulaires verrouillables par vis, IP 67
RSE 3 U... RSE 5 U
RSE 3 UL

Steckereinsatz für Initiatoren M 12

* Ausführung „L“ (mit Entlüftungsbohrung)

Technische Daten:

1. **Anwendungsklasse:** HLE nach DIN 400 40
(-25 °C / + 110 °C / ≤ 75 % rF)
2. **Werkstoffe:**
 Kontaktträger: PA 6.6, selbstverlöschend
 Kontakt: CuZn, unternickelt und 0,8 µm vergoldet
 O-Ring: Viton
3. **Mechanische Daten:**
 Anschlußart: Lötanschlüsse
 Anschließbare Leiter: Massiv max. 0,75 mm² (AWG 18)
 Litze max. 0,50 mm² (AWG 20)
4. **Elektrische Daten:**
 Strombelastbarkeit: 4 A
 Betriebsspannung: 300 VAC
 (Leiteranschlußbereich vergossen)
 Prüfspannung: 2 KVeff. / 60 s.
 Isolationswiderstand: > 10⁹Ω

RSE 3 U... RSE 5 U
RSE 3 UL

Plug insert for proximity switch M 12

* Type Nr. „L“ (with ventilation hole)

Technical data:

1. **Application class:** HLE acc. to DIN 400 40
(-25 °C / + 110 °C / ≤ 75 % rF)
2. **Materials:**
 Moulded body: PA 6.6, self-extinguishing
 Contact: CuZn, pre-nickelated and 0.8 microns gold-plated
 O-Ring: Viton
3. **Mechanical data:**
 Mode of connections: Solder types
 Max. wire diam.: Single conductor 0.75 mm² (AWG 18)
 Stranded wire 0.50mm² (AWG 20)
4. **Electrical data:**
 Nominal power: 4 A
 Nominal voltage: 300 VAC
 (solder contacts potted with epoxy)
 Test voltage: 3 KVeff. / 60 s.
 Isolation resistance: > 10⁹Ω

RSE 3 U... RSE 5 U
RSE 3 UL

Insert mâle pour détecteur M 12

* Exécution „L“ (avec aération)

Caractéristiques techniques:

1. **Classe d'utilisation:** HLE suivant DIN 400 40
(-25 °C / + 110 °C / ≤ 75 % rF)
2. **Matériaux:**
 Corps isolant: PA 6.6, autoextinguible
 Contact: CuZn, sous-nickelé et doré à 0,8 µm
 Joint annulaire: Viton
3. **Caractéristiques mécaniques:**
 Mode d'assemblage: Branchements par soudure
 Section de raccordement: Conducteur massif 0,75 mm² (AWG 18)
 Multi brin 0,50 mm² (AWG 20)
4. **Caractéristiques électriques:**
 Courant nominal: 4 A
 Tension nominale: 300 VAC
 (noyé dans la résine)
 Tension de claquage: 2 KVeff. pendant 60 secondes
 Résistance d'isolement: > 10⁹Ω